

ЗАПАЙЩИК ТЕРМОУСАДОЧНЫХ КОЛПАЧКОВ

ИНСТРУКЦИЯ ПО ИСПОЛЬЗОВАНИЮ



ТЕХНИЧЕСКИЕ ХАРАКТЕРИСТИКИ

Питание	220 В 50 Гц
Мощность	800 Вт
Размеры	Длина 450 мм Ширина 150 мм Высота 180 мм
Вес	3 кг
Максимальные размеры колпачков	Диаметр до 35 мм Длина до 90 мм

ОБЩАЯ ИНФОРМАЦИЯ

Запайщик используется для установки термоусадочных колпачков на горлышко бутылки.

Может использоваться в горизонтальном и вертикальном положении.

ВНИМАНИЕ!

- Категорически запрещается использовать аппарат для укупорки бутылок или других емкостей, изготовленных не из стекла.
- Запрещается укупорка бутылок или других емкостей, содержащих жидкости или другие субстанции, опасные при контакте с теплом.

ОБЩАЯ ИНСТРУКЦИЯ ПО БЕЗОПАСНОСТИ

Перед началом проведения работ с запайщиком, каждый пользователь аппарата предварительно должен изучить то, как он работает, прочитав данное руководство.

Запрещается заменять любые детали или части аппарата без согласия с производителем.

Использование запайщика не по инструкции освобождает производителя от любой ответственности за повреждение.

- Перед включением запайщика отрегулируйте высоту кронштейна, воздействуя на регулировочный винт таким образом, чтобы горлышко бутылки находилось в середине нагревательного элемента.
- Вставьте вилку в розетку и включите переключатель питания, загорится лампочка.
- Подождите 2-3 минуты для разогрева нагревательного элемента.
- Наденьте колпачок на горлышко бутылки.
- Положите бутылку на кронштейн и продвиньте ее в центр нагревательного элемента, до упора.
- Подождите пока термоколпачек не осадится на бутылочном горлышке (2-3 секунды, время зависит от типа и размера термоколпачка).
- Снимите бутылку с подставки.
- Повторите эти действия для других бутылок.
- Для укупорки бутылок с разным диаметром, необходимо предварительно отрегулировать высоту кронштейна при помощи регулировочного винта.

СОВЕТ.

Перед началом работы желательно разделить бутылки на группы с одинаковым диаметром бутылки и горлышка.

Храните устройство в сухом месте, без перепадов температуры и влажности.

ВНИМАНИЕ!

В ходе работы, взаимодействуете только с бутылкой, никогда не дотрагивайтесь до защит. Не дотрагивайтесь до колпачка руками даже тогда, когда Вы удаляете бутылку из аппарата.

Строго запрещено размыкание любого устройства безопасности, а техобслуживание должно производиться только после того, как аппарат остынет и обесточен.

Запрещается класть руки, отвертки, гаечные ключи и другие инструменты в камеру с нагревательным элементом.

Не оставляйте включенный прибор без присмотра.

ПРАВИЛА ТЕХНИКИ БЕЗОПАСНОСТИ и инструкции, содержащиеся в данном руководстве должны строго соблюдаться.

УСТРОЙСТВО ЗАПАЙЩИКА

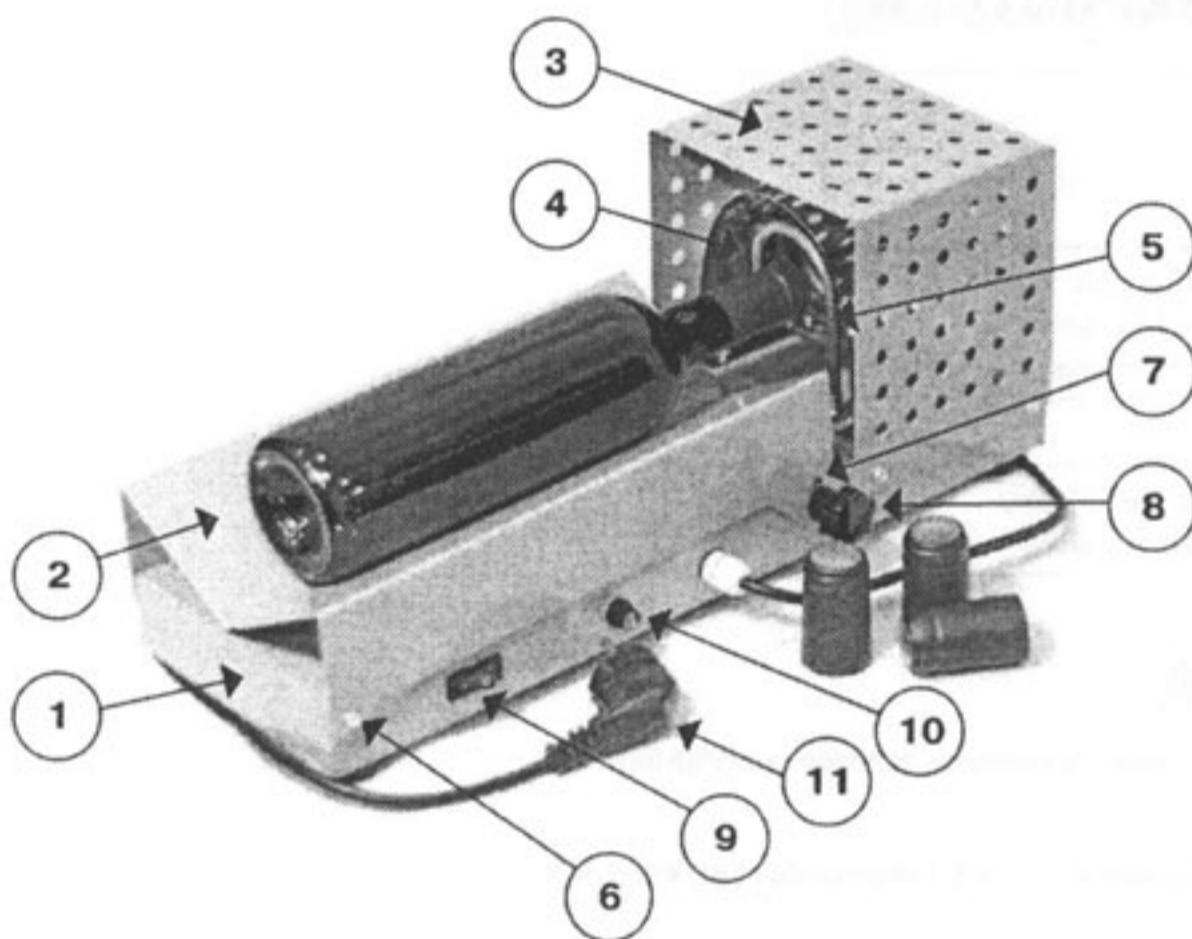

УСЛОВНЫЕ ОБОЗНАЧЕНИЯ

1. основание
2. кронштейн для поддержки бутылок
3. внешняя защита
4. внутренняя защита
5. нагревательный элемент
6. ось кронштейна
7. регулировочный паз
8. регулировочный винт для фиксации кронштейна для поддержки бутылок
9. переключатель питания
10. предохранитель
11. кабель с вилкой

МЕРЫ БЕЗОПАСНОСТИ

Некоторые части аппарата имеют опасные зоны, которые могут возникнуть при работе. Их не удалось устранить или защитить. Поэтому каждый использующий запайщик термоусадочных колпачков должен знать об опасных зонах для предотвращения несчастных случаев.

- Опасность поражения электрическим током — не прикасайтесь к нагревательному элементу.
- Опасность получения ожогов — не дотрагивайтесь до нагревательного элемента, внешней и внутренней защит.

УСТАНОВКА

- Убедитесь в том, что система электропитания соответствует стандартам безопасности.
- Электрическая сеть должна быть исправной.
- Убедитесь, что характеристики источника питания совместимы с теми, которые необходимы для работы запайщика.
- Тщательно проверьте установку заземления.

НАЧАЛО РАБОТЫ

- Установите запайщик на ровную горизонтальную поверхность для использования в горизонтальном положении.
- Для использования запайщика в вертикальном положении укрепите на вертикальной поверхности крепление, используя 3 отверстия на нижней стороне запайщика, согласно рисунка

